



Sage Business Partner
Platinum

2024
Winners
Circle
Sage

amexus®
Informationstechnik

Sage Innovation Day 2024

Erfolgreich im E-Commerce mit Shopware und Sage

Jannik Lammers



[xing.com/profile/Jannik_Lammers2](https://www.xing.com/profile/Jannik_Lammers2)



[linkedin.com/in/jannik-lammers/](https://www.linkedin.com/in/jannik-lammers/)

Sage

shopware[®]

d.velop



Inhalt

- 01** Für wen ist ein Shop sinnvoll?
- 02** Wer ist Shopware und warum sollte ich hiermit einen Shop aufbauen?
- 03** Vorteile der Verknüpfung von Sage und Shopware
- 04** Zwei Referenzshops der amexus mit Sage, Shopware und der Schnittstelle
- 05** Warum mit amexus?
- 06** Pause

Für wen ist ein Shop sinnvoll?

Für wen ist ein Shop sinnvoll?



Jeden!

B2B

B2C



Warum?

Darum!

- Wachstum Onlinehandel im Allgemeinen (s. Grafik)
- Welt im Wandel: Generation Z & Welt der Digitalisierung
- Anbindung verschiedenste Verkaufskanäle
 - Amazon, ebay, etsy, Kaufland, Otto usw.
- Automatisierung der Kundenkommunikation,
der -beratung und des -services

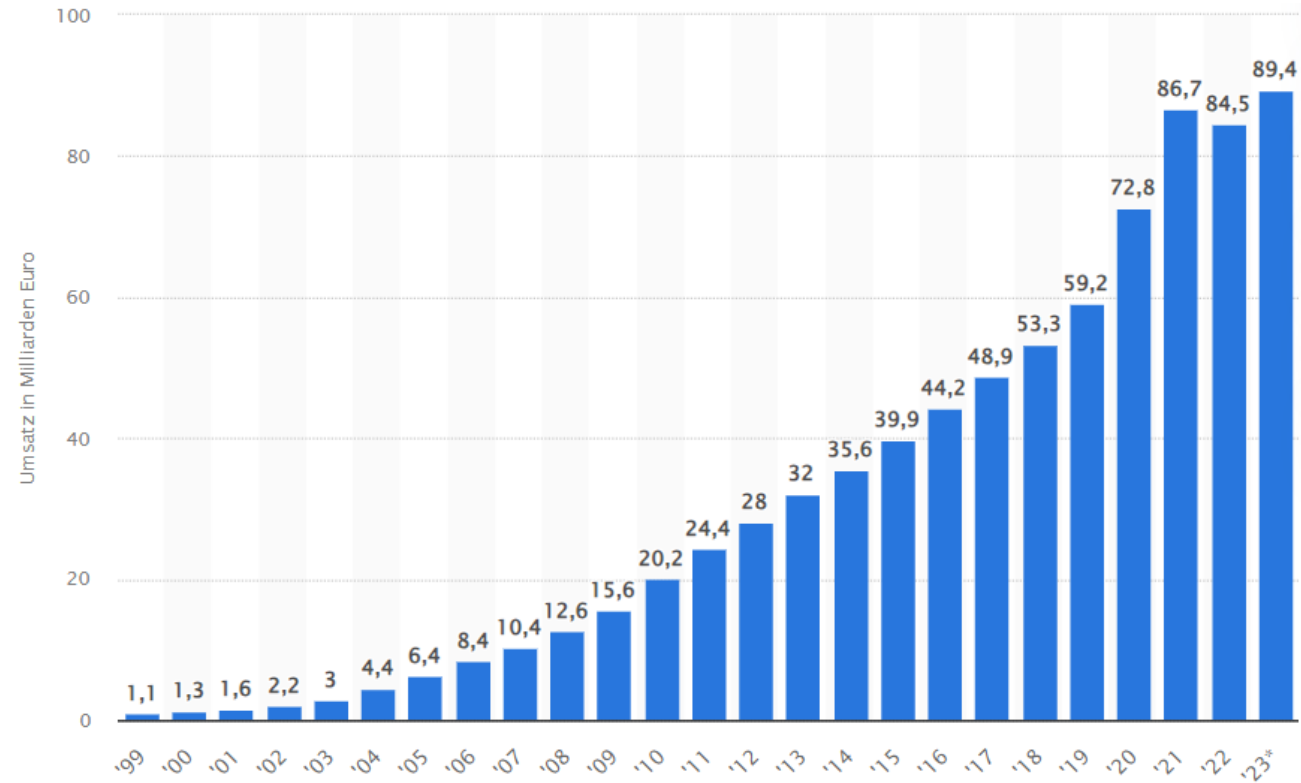

**Wer ist Shopware und warum sollte
ich hiermit einen Shop aufbauen?**

Shopware AG

**Erfolgreich und
nachhaltig**

seit mehr als 20 Jahren

»Unser Ziel ist es, unseren Händlern flexible und zukunftsichere E-Commerce Lösungen zur Verfügung zu stellen, die Ihnen die Freiheit geben, Ihr Wachstumspotenzial zu nutzen.«



Warum Shopware?

- **Feste Partnerschaft zwischen Sage und Shopware**
- Deutsches Unternehmen, das als Visionär vorangeht
- Große Investoren
- PayPal und Carlyle (int. Investmentmanager)
- Gartner® 2023 Magic Quadrant for Digital Commerce
 - Shopware als Best of Visionaries
- AI Copilot

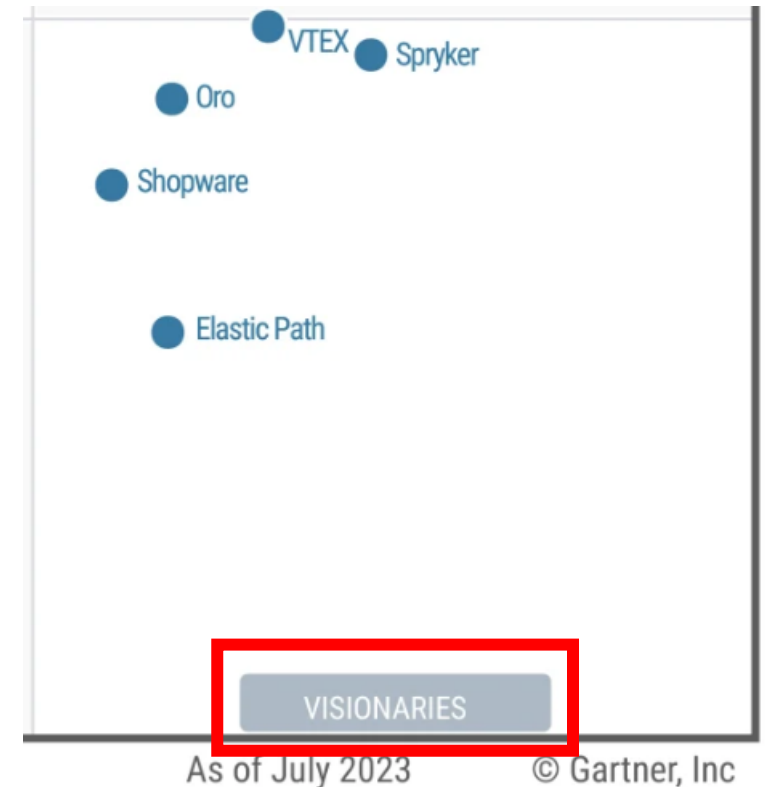

Vorteile der Verknüpfung von Sage und Shopware

Warum sollte ich Shopware und Sage per Schnittstelle verknüpfen?

- Vollständiger Überblick über die Backendprozesse
- Bessere Prozesssteuerung
- Warenfluss immer genau im Blick
- Skalierungsmöglichkeiten
- Kostensenkungspotenzial

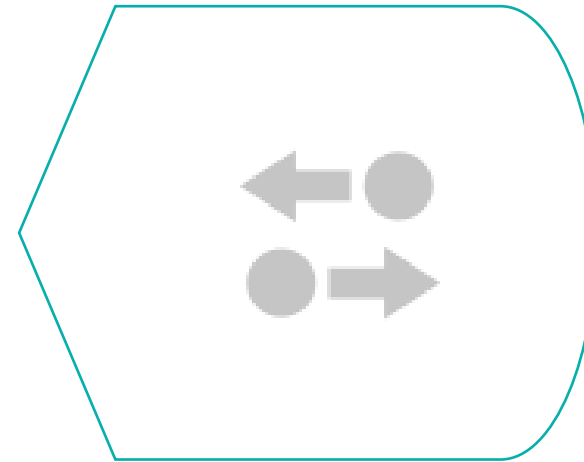

Automatisierte Prozesse von der Online-Bestellung zur Auftragsverarbeitung

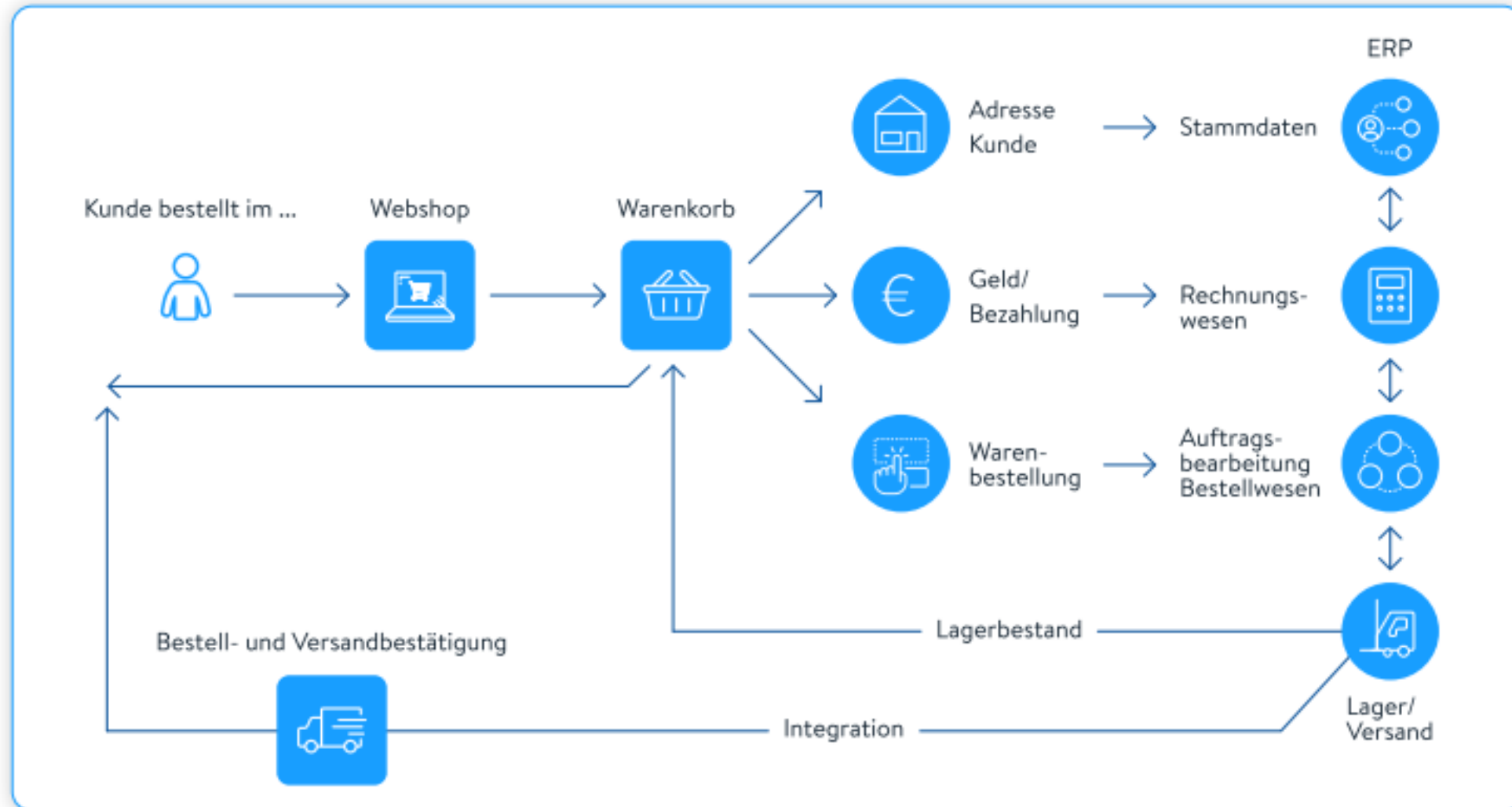

Zwei Referenzshops der amexus mit Sage, Shopware und der Schnittstelle

Komplett Unterschiedlicher Fokus



Fokus: User-Story

Somit viele Designelemente



Fokus: Technischer Shop

Somit viele technische Infos



THE GOOD
PACKERS



- Mission: GUTES GRÜNER VERPACKEN
- Produktpalette
 - Becher, Boxen, Geschirr, Besteck, Tüten, Servietten usw.
- Kundenstamm
 - Gastronomen, Caterer, Streetfood-Betreiber usw.
- **Ziel:** B2B-Neukundengewinnung durch durchgängig professionelles und gutes Design
- User-Story von Anfang bis Ende durchdacht





- Familienunternehmen seit 1977
- Holz- und Metallverarbeitung
- Produktpalette
 - Sägezähne, Abstreifer, Flachstäbe usw.
- **Ziel:** B2B-Neukundengewinnung und Gewinnung von Marktanteilen
- Chance des Onlinehandels soll genutzt und nicht verpasst werden

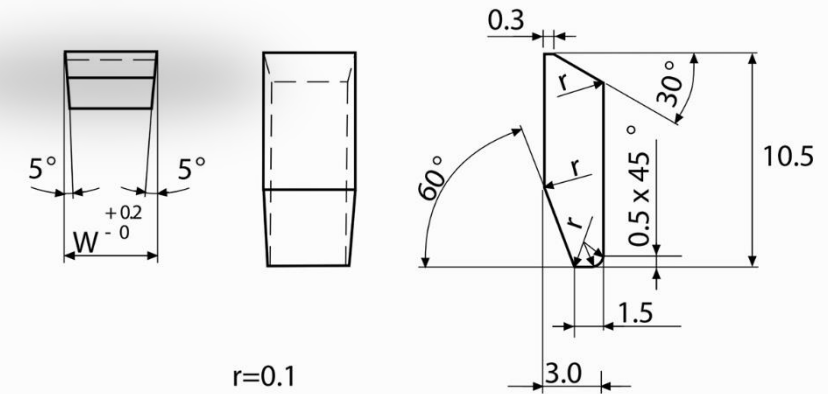
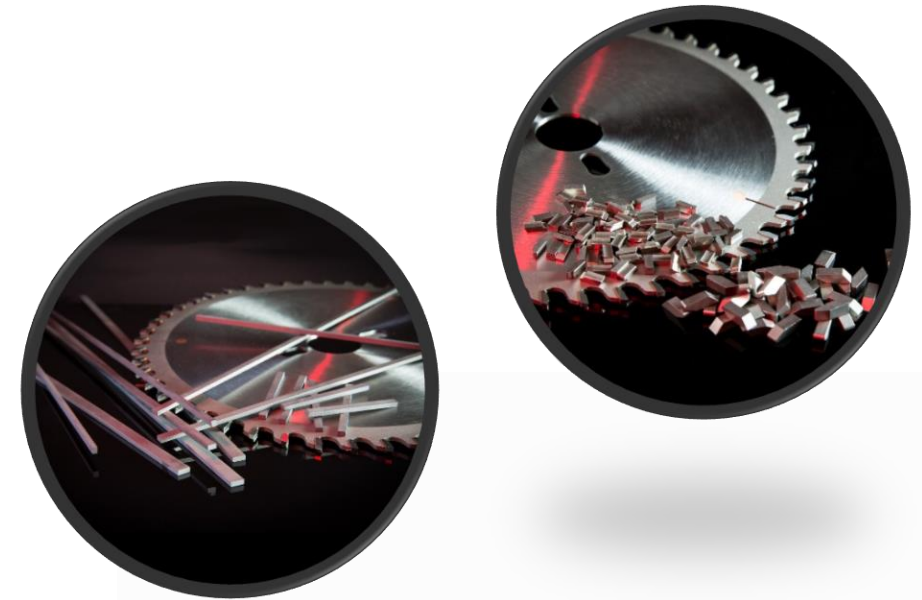

Warum mit amexus?

Kompetenz amexus im Bereich Shopware **UND** Sage

- UX/UI, also Design und Userfreundlichkeit
- Consulting & Schulungen
- Entwicklung
- Support
- Unterstützung im Hosting



 Alle Bereiche zur Durchführung eines erfolgreichen Shop-Projektes

- **amexus einziger Partner in Deutschland, der Sage und Shopware implementiert**

Standards über Experimente

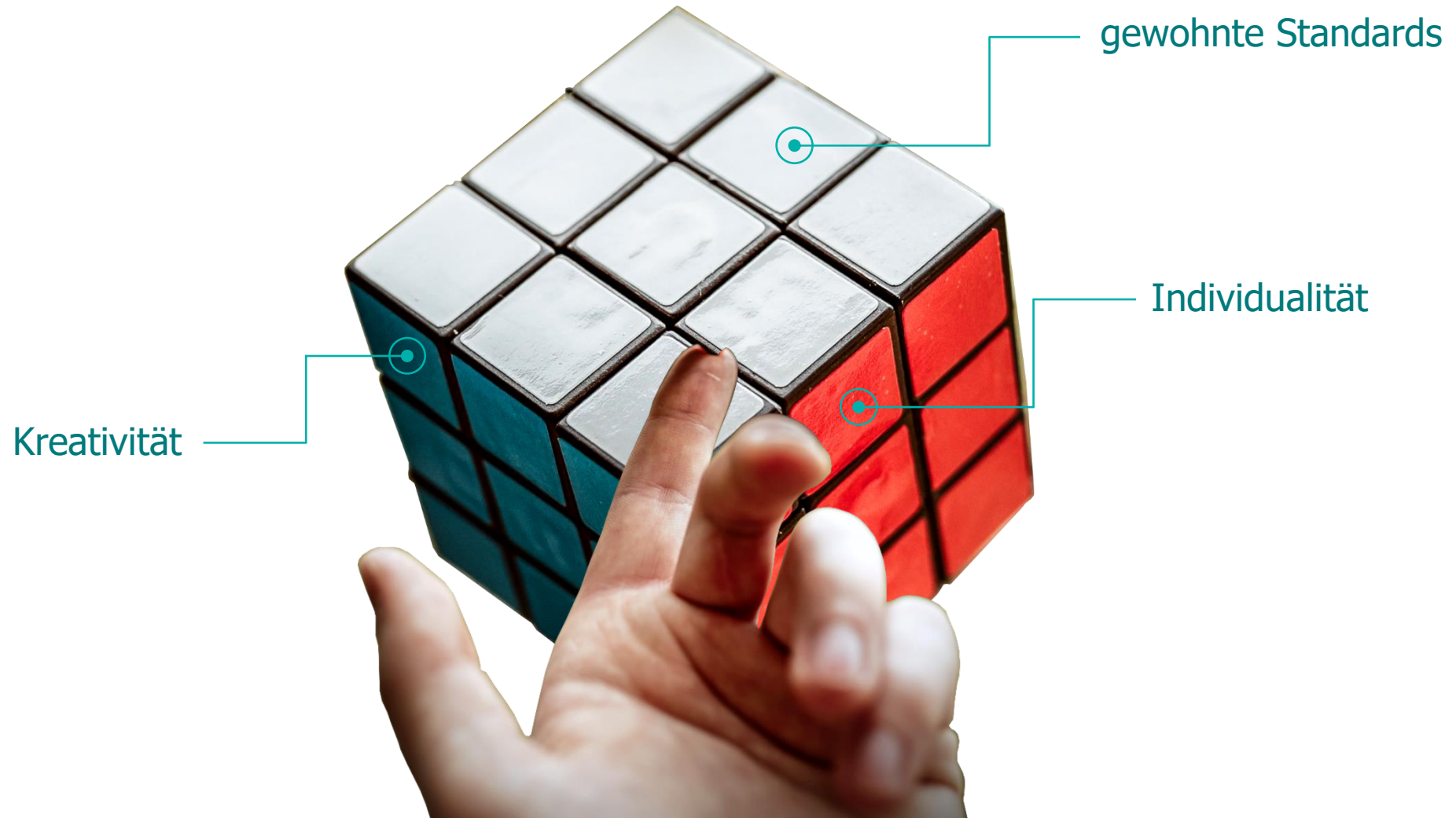



Pause